

NO	未	層	DESCRIPTION	担当	日付
	PASSED				DATE
1					

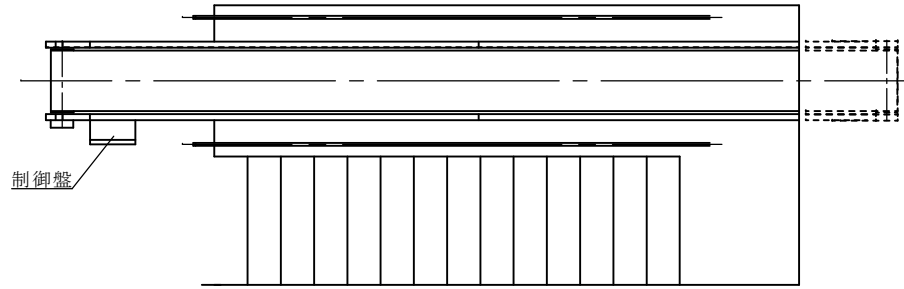

### 傾斜コンベア (搬送物：段ボール等)

#### <仕様>

外形：機長約6~8M x ベルト幅400mm x 機幅520mm

搬送速度：毎分約20Mくらい (一定速)

ベルト：横棧付樹脂ベルト (棧ピッチ約1.5M位)

電源：三相200V

モーター：ブレーキ付ギヤモーター0.4kw~0.75kw

フレーム：スチール製軽量溝形鋼

操作：上下の押し釦スイッチによる。正逆運転。

その他：両側サイドガイドなど

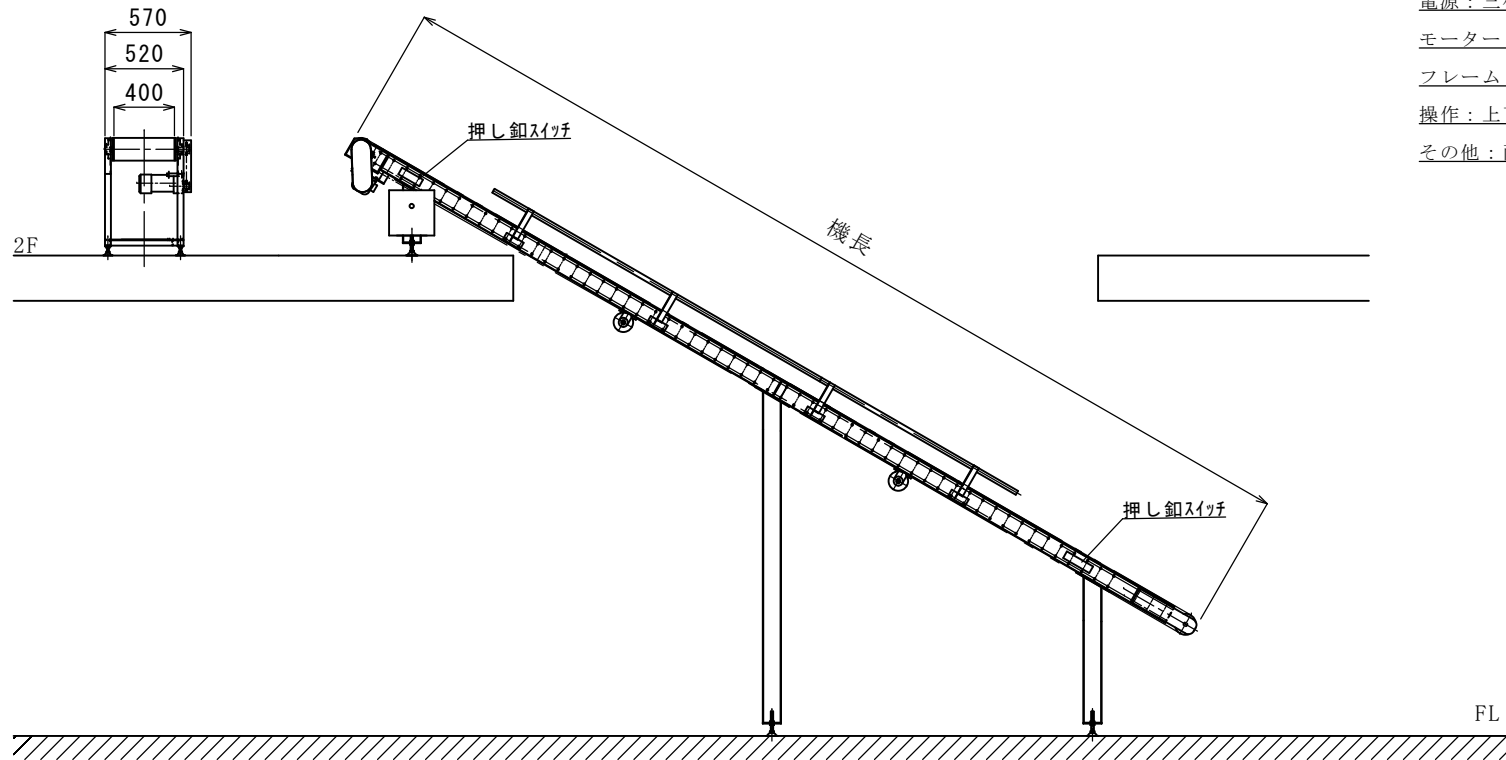

1					
符号 NO	部品番号 PART NO.	部品名称 NAME OF PART	材質 MATERIAL	数/組 NO./UNI	備考 DESCRIPTIONS
使用先 ISSUED FOR		縮尺 SCALE		図面 TITLE	
摘要 REMARK		Free		傾斜コンベア	
		日付 DATE		2019	
承認 APP	担当 PASSED	検閲 CHECKED	設計 PLAN	製図 DRAWING	図番 DRAWING NO.
			K.N	K.N	NS-K120
中山製作所 株式会社			NAKAYAMA SEISAKUSHO CO., LTD		